

Automatisches Getriebe bei 5-Zylinder-Otto-Motoren (AAN) und 6-Zylinder-Otto-Motoren (AAH, ABC, ACK)

Modelljahr 1997

Sicherungshalter

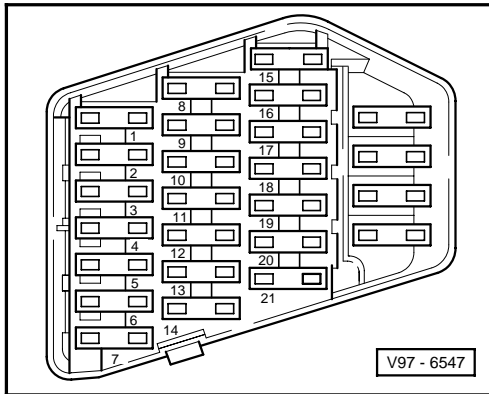

Sicherungsfarben:

- 30 A - grün
- 25 A - weiß
- 20 A - gelb
- 15 A - blau
- 10 A - rot
- 5 A - beige

Zusatzrelaisträger II

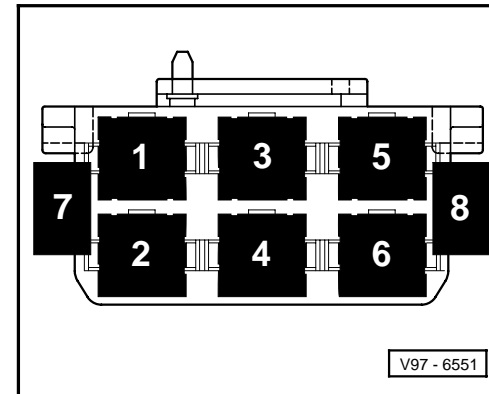

Relaisplatzbelegung:

- 5** - Relais für Wählhebelsperre (J378)

Zentralelektrik - Vorderseite

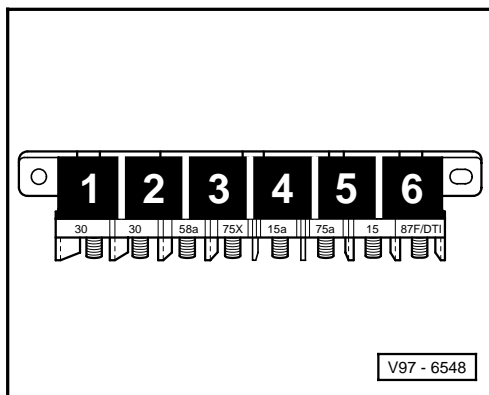

Relaisplatzbelegung:

- 4** - Relais für Anlaßsperre (J207)

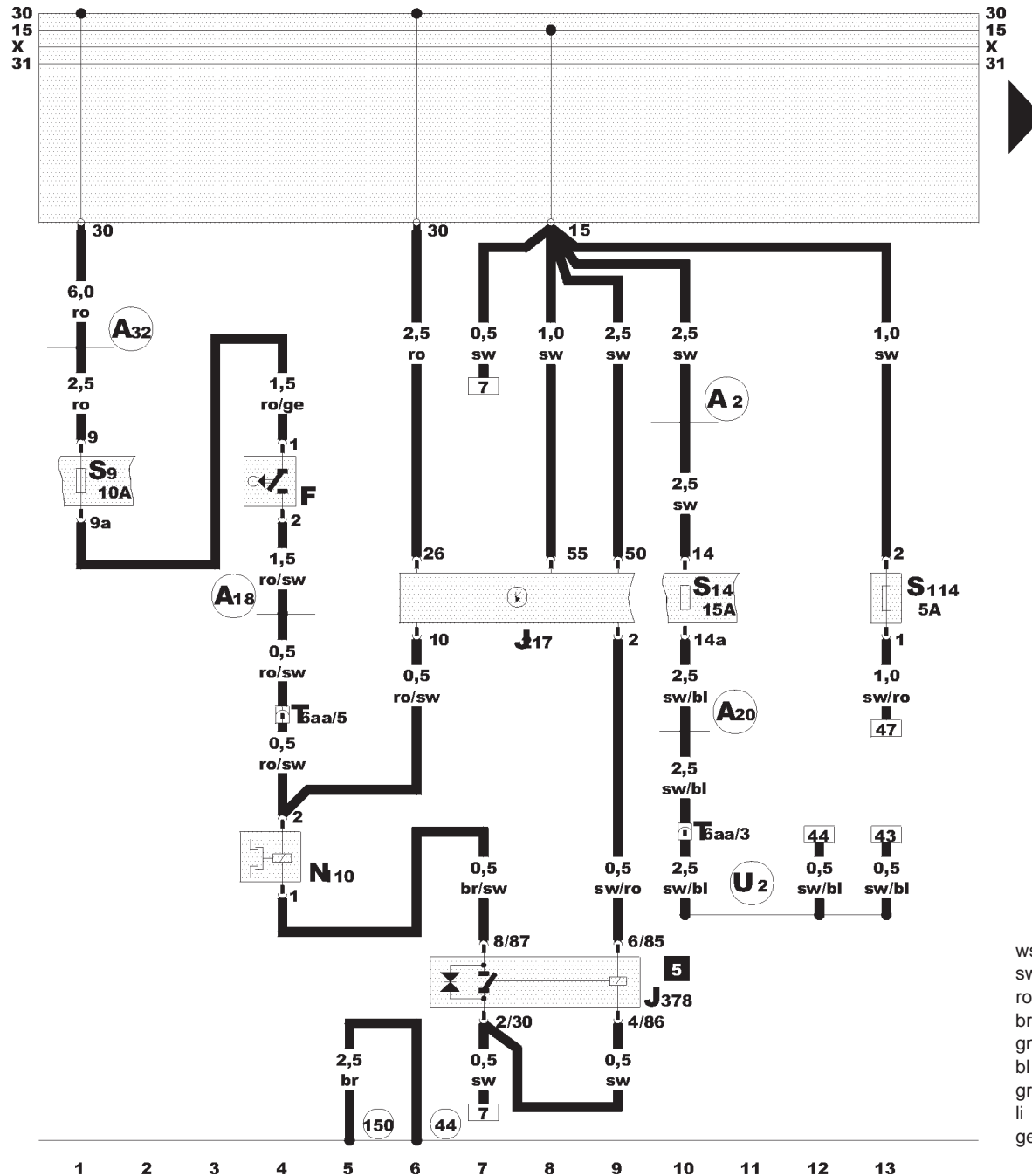

Automatisches Getriebe bei 5- und 6-Zylinder-Otto-Motoren

- F - Bremslichtschalter
- J 217 - Steuergerät für autom. Getriebe
- J 378 - Relais für Wählhebelsperre
- N 110 - Magnet für Wählhebelsperre
- S 9 - Sicherung im Sicherungshalter
- S 14 - Sicherung im Sicherungshalter
- S 114 - Sicherung (15a) für autom. Getriebe
- T 6 aa - Steckverbindung, 6-fach, rot, Kupplungsstation 1

- (44) - Massepunkt, Säule A - links, unten
- (150) - Masseverbindung, im Leitungsstrang automatisches Getriebe
- (A2) - Plusverbindung (15), im Schalttafelleitungsstrang
- (A18) - Verbindung (54), im Schalttafelleitungsstrang
- (A20) - Verbindung (15a), im Schalttafelleitungsstrang
- (A32) - Plusverbindung (30), im Schalttafelleitungsstrang
- (U2) - Verbindung -1- (15), im Leitungsstrang automatisches Getriebe

- ws = weiß
- sw = schwarz
- ro = rot
- br = braun
- gn = grün
- bl = blau
- gr = grau
- li = lila
- ge = gelb

97-18812

Automatisches Getriebe bei 5- und 6-Zylinder-Otto-Motoren

- E 45 -Schalter für GRA
- F 8 -Kick-down-Schalter
- G 38 -Geber für Getriebedrehzahl
- G 93 -Geber für Getriebeöltemperatur
- J 104 -Steuergerät für ABS mit EDS
- J 217 -Steuergerät für autom. Getriebe
- K -Diagnoseanschluß
- N 88 -Magnetventil 1
- N 89 -Magnetventil 2
- N 90 -Magnetventil 3
- N 91 -Magnetventil 4
- S 20 -Sicherung im Sicherungshalter
- T 2 -Steckverbindung, 2-fach, weiß, Diagnosestecker, auf Zusatzrelaissträger I
- T 3 n -Steckverbindung, 3-fach, gelb, in Elektronikbox im Fußraum vorn rechts
- T 3 r -Steckverbindung, 3-fach, schwarz, am Getriebe
- T 6 aa -Steckverbindung, 6-fach, rot, Kupplungsstation 1
- T 6 ao -Steckverbindung, 6-fach, orange, Kupplungsstation 1

- (85) -Masseverbindung -1-, im Leitungsstrang Motorraum
- (150) -Masseverbindung, im Leitungsstrang automatisches Getriebe

- * -Fahrzeuge mit 2,8 l Motor, 128kW und 2,6 l Motor, 110kW, Motorkennbuchstabe AAH und ABC mit Frontantrieb
- ** -Fahrzeuge mit Allradantrieb und Fahrzeuge mit 2,8 l Motor, 142kW, Motorkennbuchstabe ACK mit Frontantrieb
- *** -Fahrzeuge mit Frontantrieb
- **** -Fahrzeuge mit Allradantrieb
- ***** -Fahrzeuge mit Antriebsschlupfregelung
- ***** -Fahrzeuge mit Geschwindigkeitsregelanlage

- ws = weiß
- sw = schwarz
- ro = rot
- br = braun
- gn = grün
- bl = blau
- gr = grau
- li = lila
- ge = gelb
- or = orange

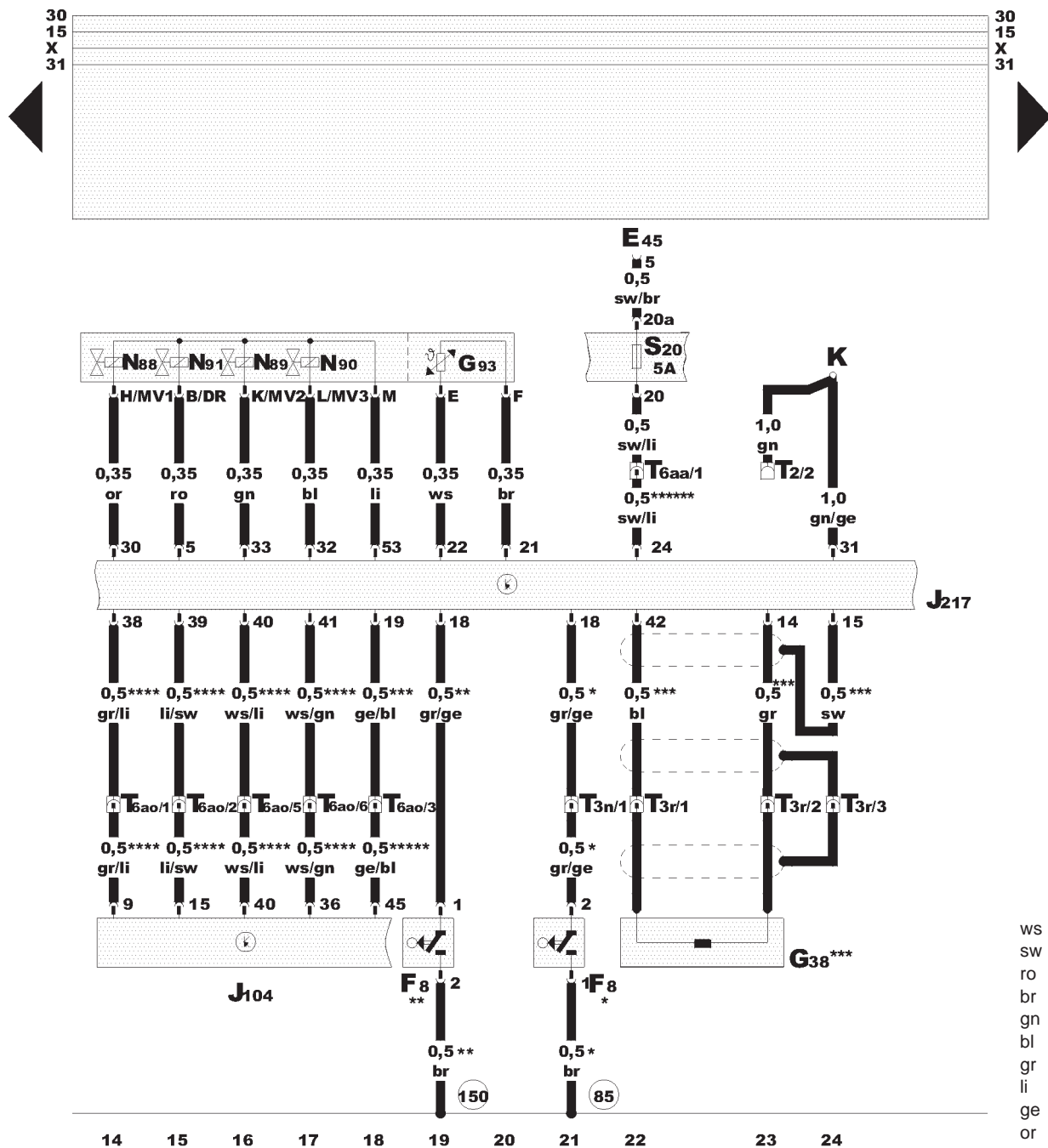

Automatisches Getriebe bei 5- und 6-Zylinder-Otto-Motoren

- E 87 -Bedienungs- und Anzeigeeinheit für Klimaanlage
- J 128 -Anzeigeeinheit mit Computer
- J 192 -Steuergerät für Multipoint-Injection
- J 217 -Steuergerät für autom. Getriebe
- J 220 -Steuergerät für Motronic
- T 6 b -Steckverbindung, 6-fach, rot, Kupplungsstation 2
- T 6 f -Steckverbindung, 6-fach, gelb, in Elektronikbox, im Fußraum vorn rechts
- T 6 g -Steckverbindung, 6-fach, blau, Kupplungsstation 2
- T 6 ag -Steckverbindung, 6-fach, orange, Kupplungsstation 2
- T 10 b -Steckverbindung, 10-fach, schwarz, am Schalttafeleinsatz

- (150) -Masseverbindung, im Leitungsstrang automatisches Getriebe
- (D90) -Verbindung (Drehzahlssignal), im Leitungsstrang Motorraum

- * -Fahrzeuge mit 2,6 l Motor, 110kW, Motorkennbuchstabe ABC
- ** -Fahrzeuge mit 2,8 l Motor, 128kW, Motorkennbuchstabe AAH
- *** -Fahrzeuge mit 2,2 l Motor, 169kW, Motorkennbuchstabe AAN
- **** -Fahrzeuge mit 2,8 l Motor, 142kW, Motorkennbuchstabe ACK
- ***** -Fahrzeuge mit Klimaanlage

- ws = weiß
- sw = schwarz
- ro = rot
- br = braun
- gn = grün
- bl = blau
- gr = grau
- li = lila
- ge = gelb

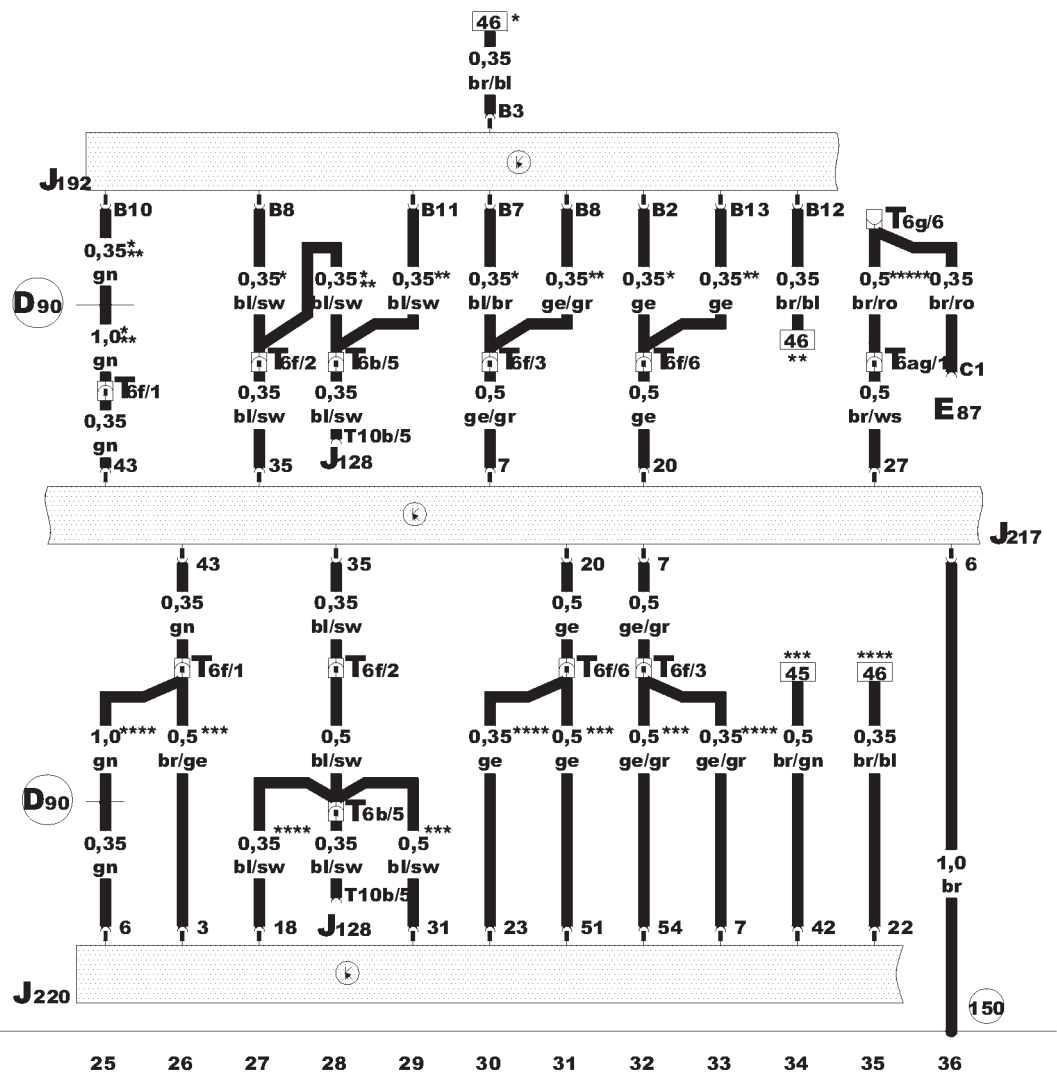
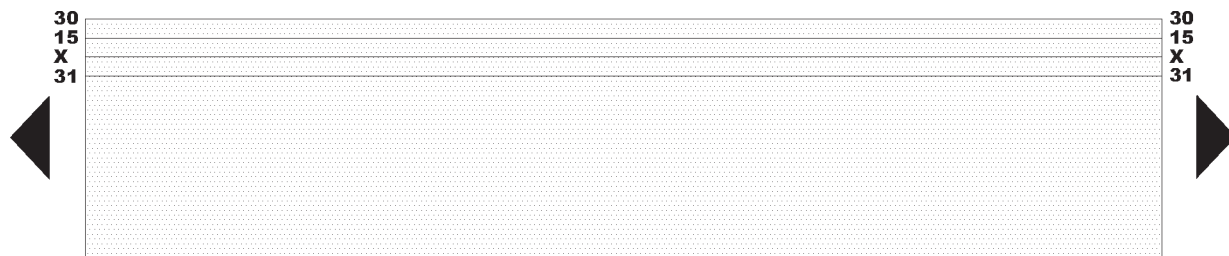

97-18076

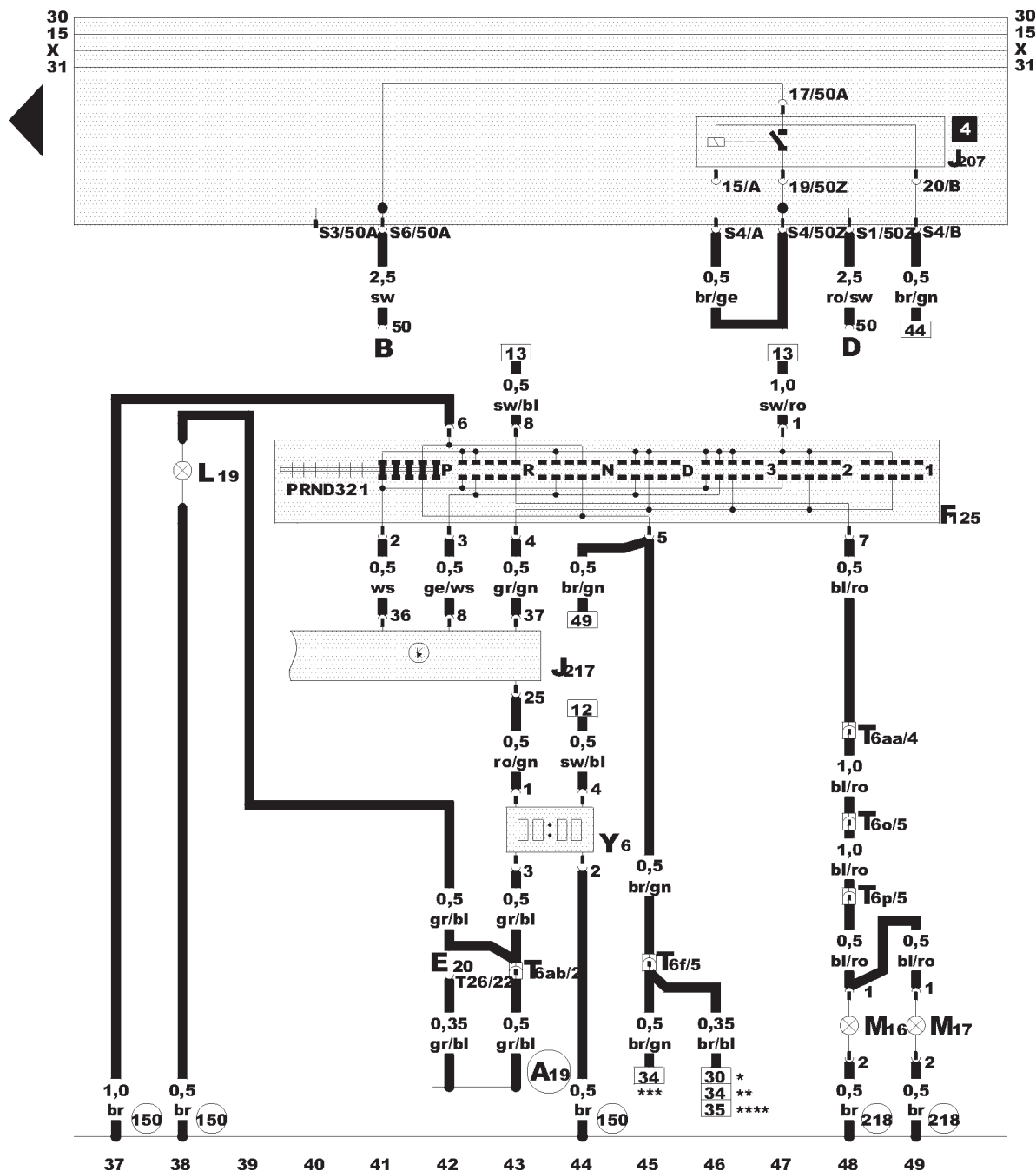

Automatisches Getriebe bei 5- und 6-Zylinder-Otto-Motoren

- B - Anlasser
- D - Zündanlaßschalter
- E 20 - Regler für Beleuchtung - Schalter und Instrumente
- F 125 - Multifunktionsschalter
- J 207 - Relais für Anlaßsperre
- J 217 - Steuergerät für autom. Getriebe
- L 19 - Lampe für Skala für Schaltbetätigung
- M 16 - Lampe für Rückfahrlicht links
- M 17 - Lampe für Rückfahrlicht rechts
- T 6 f - Steckverbindung, 6-fach, gelb, in Elektronikbox, im Fußraum vorn rechts
- T 6 o - Steckverbindung, 6-fach, braun, Kupplungsstation 1
- T 6 p - Steckverbindung, 6-fach, schwarz, im Kofferraum hinten links
- T 6 aa - Steckverbindung, 6-fach, rot, Kupplungsstation 1
- T 6 ab - Steckverbindung, 6-fach, gelb, Kupplungsstation 1
- T 26 - Steckverbindung, 26-fach, rot, am Schalttafeleinsatz
- Y 6 - Wählhebelpositionsanzeige

- (150) - Masseverbindung, im Leitungsstrang automatisches Getriebe
- (218) - Masseverbindung -1-, im Leitungsstrang Heckklappe
- (A19) - Verbindung (58d), im Schalttafeleleitungsstrang

- * - Fahrzeuge mit 2,6 l Motor, 110kW, Motorkennbuchstabe ABC
- ** - Fahrzeuge mit 2,8 l Motor, 128kW, Motorkennbuchstabe AAH
- *** - Fahrzeuge mit 2,2 l Motor, 169kW, Motorkennbuchstabe AAN
- **** - Fahrzeuge mit 2,8 l Motor, 142kW, Motorkennbuchstabe ACK

- ws = weiß
- sw = schwarz
- ro = rot
- br = braun
- gn = grün
- bl = blau
- gr = grau
- li = lila
- ge = gelb

97-18077